

## 取付説明書

このたびは当社製品をお買い上げ頂きまして、ありがとうございます。  
 本製品を取付け及び取扱う上で、いくつかの注意点がございます。

安全かつ快適にご使用になっただけのため、

取付け作業前に必ず本書を熟読し、部品を確認し理解した上で作業して下さい。

☆部品が間違っていたり取付け方法が分からない場合は、ご遠慮なく速やかにご連絡ください。

☆販売店様へのお願い……この取付説明書は、必ずお客様にお渡しください。

### 取付け及び取扱いについて

～ 正しくお使いいただくために ～

- 定期的にボルトが緩んでいないか確認して下さい。  
もし、緩んでいた場合は増し締めを行ってください。
- 素手での作業は怪我の原因となります。必ず革手袋等で保護し、十分注意をして作業を行ってください。
- 取り付けが不完全ですと、外れて脱落する恐れがあり大変危険です。  
製品本体や車体に対し損傷を与える原因にもなりますので取り付けは確実に行ってください。
- もし万が一、本製品や取り付け部にキレツ、剥がれ等を確認した場合は、すぐに使用を中止してください。

※ウォッシャー穴無しをご購入の場合は、ウォッシャーの行程を除いて取付けして下さい。



**注意**

### 本製品の構成部品について

●取扱説明書	×1	●M5×25トラス小ネジ(SUS)	×2
●FRPウォッシャーグリル	×1	●M5×12キャップボルト(SUS)	×6
●ゴムスペーサー(t8×20×20) グリルにセット済	×2	●5SW(SUS)	×6
●フロントグリル用ネット	×1	●5平W(SUS)	×6
●6フクロナット	×2	●5ウェルナット(M5×0.8) ラージフランジタイプ	×2
●六角レンチ(サイズ4)	×1		



ウォッシャーグリル

フロントグリル用ネット

### 本製品の取付手順について

- 1 純正のフロントグリルを外して下さい。
- 2 純正のフロントグリルからラジエターグリルアッパーブラケットとウィンカーランプ(左右)を取り外して下さい。  
(ラジエターグリルアッパーブラケットを止めていたクリップは後で使用します。)
- 3 純正のヘッドランプウォッシャーのノズルとホースをジョイント部分から外して下さい。
- 4 2で取り外したラジエターグリルアッパーブラケットとウィンカーランプを付属のM5×12キャップボルト、5SW、5平Wを使用し、FRPウォッシャーグリルに取り付けて下さい。
- 5 FRPウォッシャーグリルに3で外したヘッドランプウォッシャーのノズルとホースを取り付けて下さい。
- 6 FRPウォッシャーグリルにネット固定用クランプを利用し、フロントグリル用ネットを取り付けて下さい。(ウォッシャーホースが当たる場合はネットをカットして下さい。)

2で外したラジエターグリルアッパーブラケットを付属のM5×12キャップボルト、5SW、5平Wにて取り付けて下さい。  
ウォッシャーホースはグリル裏の上側を通して下さい。

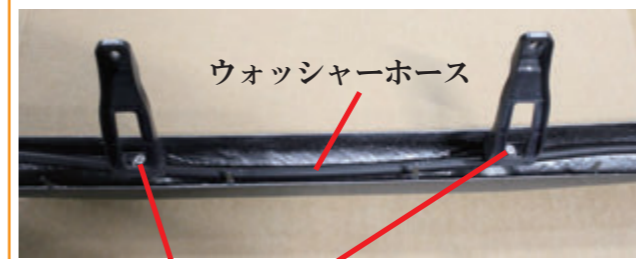

ウォッシャーホース

M5×12キャップボルト  
5SW  
5平W



フロントグリル用ネット

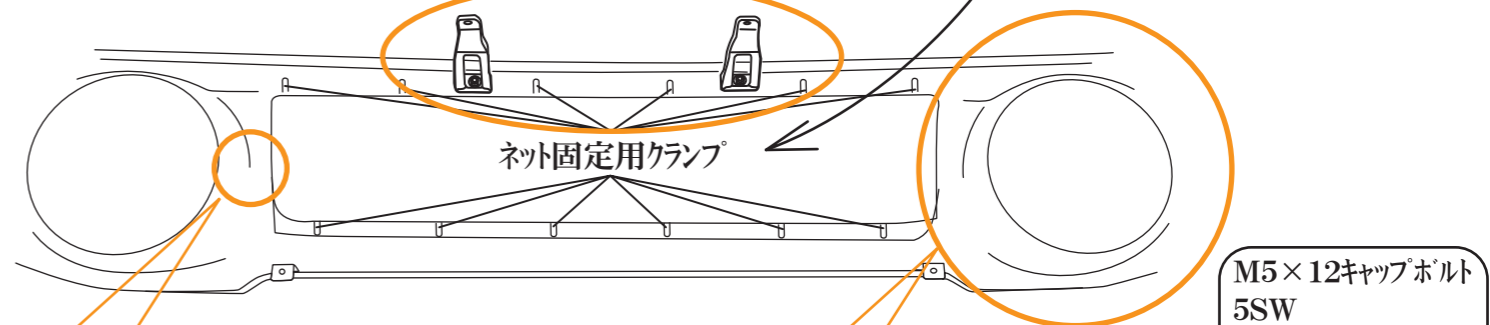

ネット固定用クランプ

M5×12キャップボルト  
5SW  
5平W



ウォッシャーノズル

ウォッシャーホース



ウィンカーランプ

- 7 フロントバンパーの左裏側辺りのフレームに、ウォッシャーホースがクリップで止まっているので、クリップを外して、ホースをエンジンルーム内まで伸ばして下さい。



グリル側ウォッシャーホース

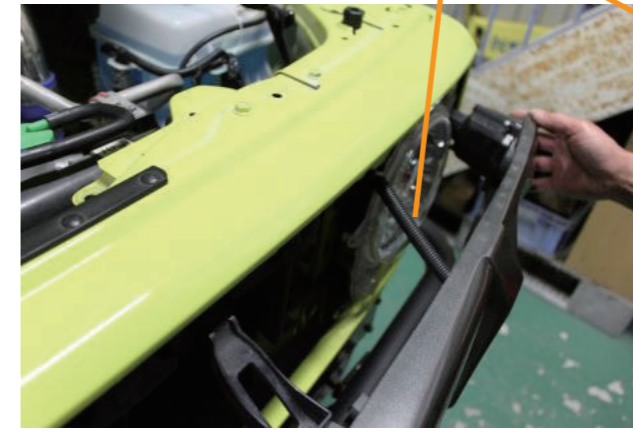

7で外した車体側ウォッシャーホース

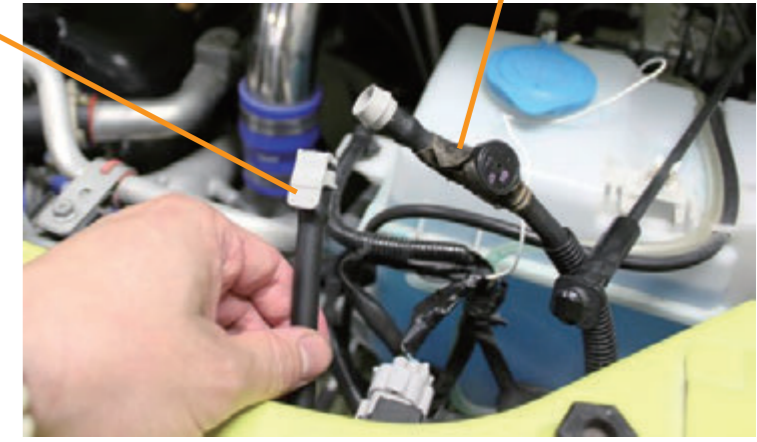

- 8 ラジエターアッパーシュラウドを外し、図を参考にウェルナットを車体に取り付けて下さい。

ラジエターアッパーシュラウド

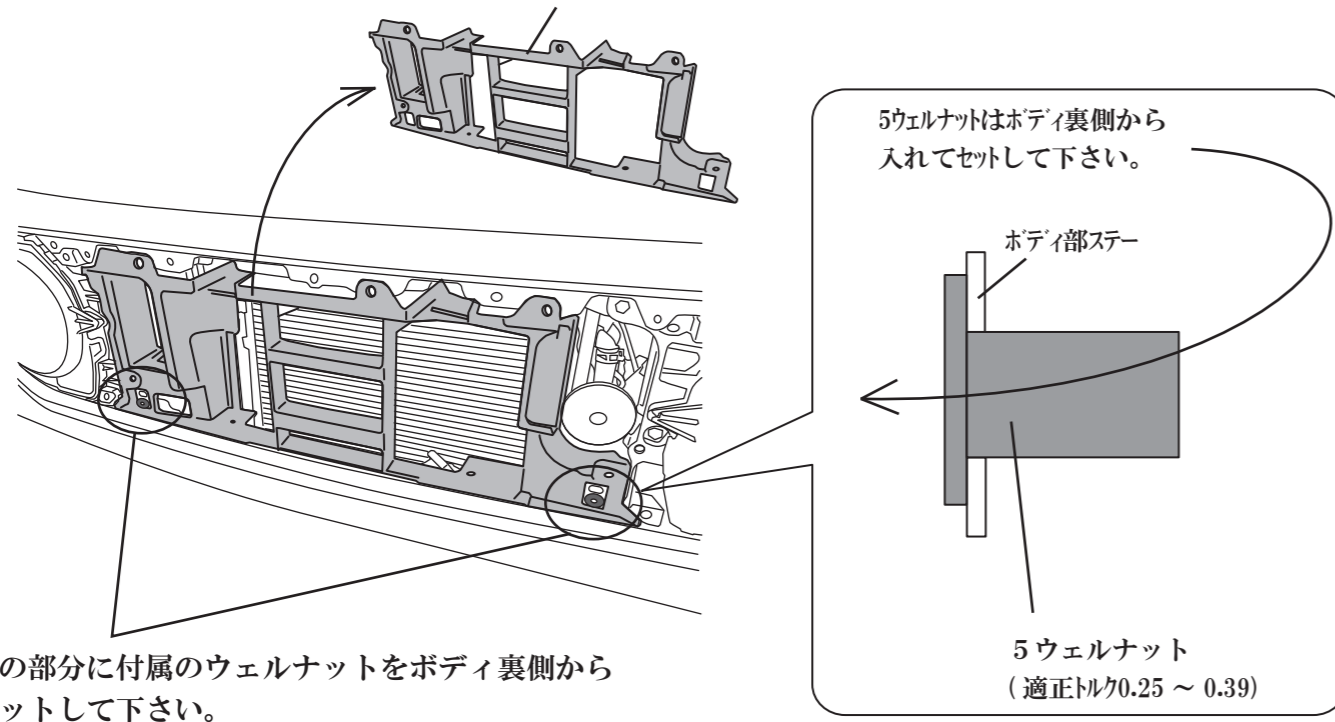

- 6 フニロンナットにて取り付けて下さい。  
(グリルに付いているゴムスペーサーが少したわむ程度に締めて下さい。)

- ラジエターグリルアッパーブラケットを止めていたクリップを使用し仮止めして下さい。



- 6 フニロンナットにて取り付けて下さい。  
(グリルに付いているゴムスペーサーが少したわむ程度に締めて下さい。)

- 9 8で外したラジエターアッパーシュラウドを元に戻しから、FRP ウォッシャーグリルを車体に合わせ、ラジエターグリルアッパーブラケットを止めていたクリップを使用し仮止めして下さい。  
(ブラケットの穴位置が合わない場合は調整して下さい。)
- 10 グリルサイドから出ているボルトに、付属の6フニロンナットを使用し仮止めして下さい。  
(仮止めは、フニロンナットには緩み止めが付いている為、手で回せる所までで大丈夫です。)
- 11 グリル下側にあるステー部は付属のM5×2.5トラス小ネジにて、8で取り付けたウェルナットに仮止めして下さい。  
(仮止めはグリルが位置調整出来る様、動かせる程度に締めて下さい。)
- 12 全ての仮止めが出来ましたら、7で外したウォッシャーホースとグリル側のホースを接続し、ヘッドランプウォッシャーが正しく噴射されるか確認して下さい。
- 13 全体のバランスを見て、位置が決まりましたら、本締めを行ってください。  
(11のウェルナットは締めこみ過ぎないように注意して下さい。裏側のゴムが潰れて密着すればOKです。)  
(10のフニロンナットは緩み止めが入っていますので、グリルに付いているゴムスペーサーが少したわむ程度に締めて下さい。)

- M5×2.5トラス小ネジにて取り付けて下さい。  
※ 締めすぎないように注意して下さい。  
5ウェルナット(適正トルク0.25 ~ 0.39)

