

取付説明書

このたびは当社製品をお買い上げ頂きまして、ありがとうございます。

本製品を取付け及び取扱う上で、いくつかの注意点がございます。

安全かつ快適にご使用になっていただくため、

取付け作業前に必ず本書を熟読し、部品を確認し理解した上で作業して下さい。

☆部品が間違っていたり取付け方法が分からない場合は、ご遠慮なく速やかにご連絡ください。

☆販売店様へのお願い……この取付説明書は、必ずお客様にお渡しください。

取付け及び取扱いについて

～ 正しくお使いいただくために ～



注意

- 定期的にボルトが緩んでいないか確認して下さい。もし、緩んでいた場合は増し締めを行ってください。
- 素手での作業は怪我の原因となります。必ず革手袋等で保護し、十分注意をして作業を行ってください。
- サビ等に関するクレームはお受けできませんのでご了承ください。



危険

- 取り付けが不完全ですと、外れて脱落する恐れがあり大変危険です。製品本体や車体に対し損傷を与える原因にもなりますので取り付けは確実に行ってください。
- もし万が一、本製品や取り付け部にキレツ、剥がれ等を確認した場合は、すぐに使用を中止してください。

本製品の構成部品について

※本製品を取付けるには、タニグチ製スキッドプレート（スキッドプレート typeII でも可）が必要です。

※オプションのけん引フックを取付ける場合は、けん引フックに付属のボルトで、外側にけん引フックを取付けて下さい。

●取付説明書	×1	●M10×35 8Tボルト	×4
●オフロードフロントバンパー	×1	●M10 平W	×4
●ステッカー（銀）	×1	●M10 SW	×4
（お好みの位置に貼り付けて下さい。）		●M10 セレード付きフランジナット	×4

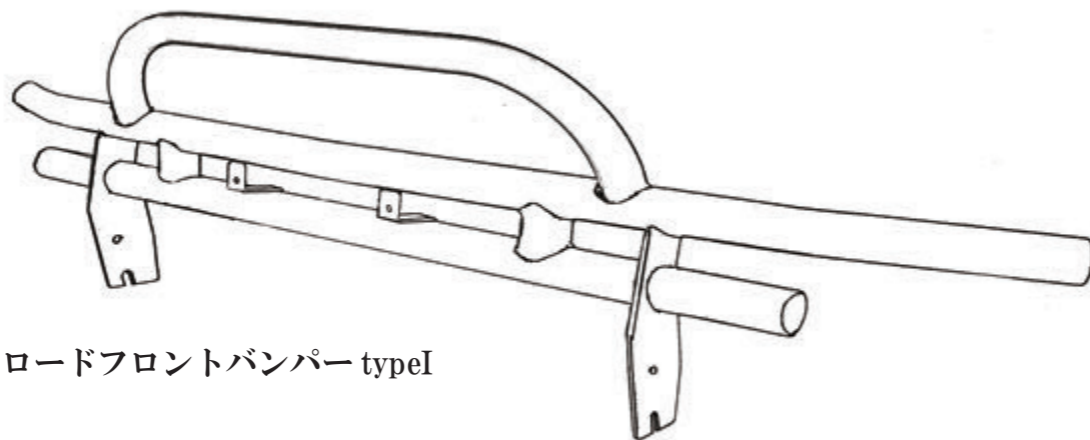

オフロードフロントバンパー typeI

※オフロードフロントバンパー typeII にはアッパー部分が付いていません。

本製品の取付手順について

- 1 純正のフロントグリルとバンパーを外して下さい。
（※フロントエプロンを同時装着する場合は先に、フロントエプロンを取付けて下さい。）
- 2 純正フロントバンパーからナンバープレートとナンバー用スピードナットを取外して下さい。
- 3 下図を参考にタニグチ製スキッドプレートのサイドステーの外側にオフロードフロントバンパーを共締めして取付けて下さい。（スキッドプレート付属の説明書参照）

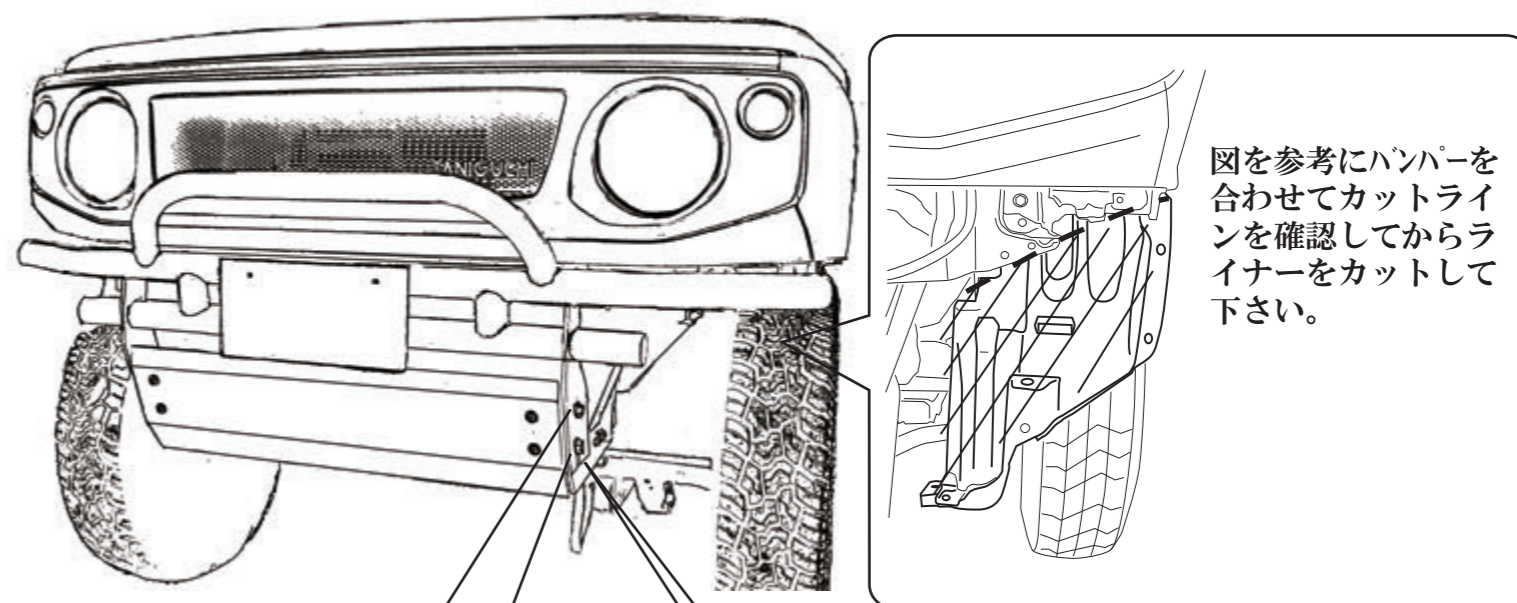

図を参考にバンパーを合わせてカットラインを確認してからライナーをカットして下さい。

M10×35 8Tボルト
M10 SW
M10 平W
M10 セレード付きフランジナット

※JB74に取付ける際に、下側にSWを取付けるとフレームと干渉する場合がありますので、下側のSWを省いて下さい。

- 4 オフロードフロントバンパーのナンバーステーにナンバー用スピードナットを取付け、ナンバープレートを取付けて下さい。
- 5 オプションのけん引フックを取付ける場合は、けん引フックに付属のボルトで、外側にけん引フックを取付けて下さい。
- 6 最後に締め忘れがないか確認して下さい。

※定期的にボルトが緩んでないか確認して下さい。もし緩んでいる場合は増し締めをして下さい。